

# metabo®

**WEA 11-125 Quick**

**WA 13-125 Quick**

**WPB 13-125 Quick**

**WEVA 15-125 Quick**

**WEA 17-125 Quick**

**WEA 17-150 Quick**

**WEBA 17-125 Quick**

**WEVB 17-125 Quick**

**WEPBA 17-125 Quick**

**WEPBA 17-125 Quick DS**

**WEPBA 17-125 Quick RT**

**WEPBA 17-125 Quick RT DS**

**WEPBA 17-150 Quick**

**WEPBA 17-150 Quick RT**

**WEPBA 17-150 Quick RT DS**

**WEA 19-180 Quick RT**



**WEPBA 19-125 Q DS M-Brush**

**WEPBA 19-150 Q DS M-Brush**

**WEPBA 19-180 Quick RT**

**WEA 19-125 Q M-BRUSH IK**



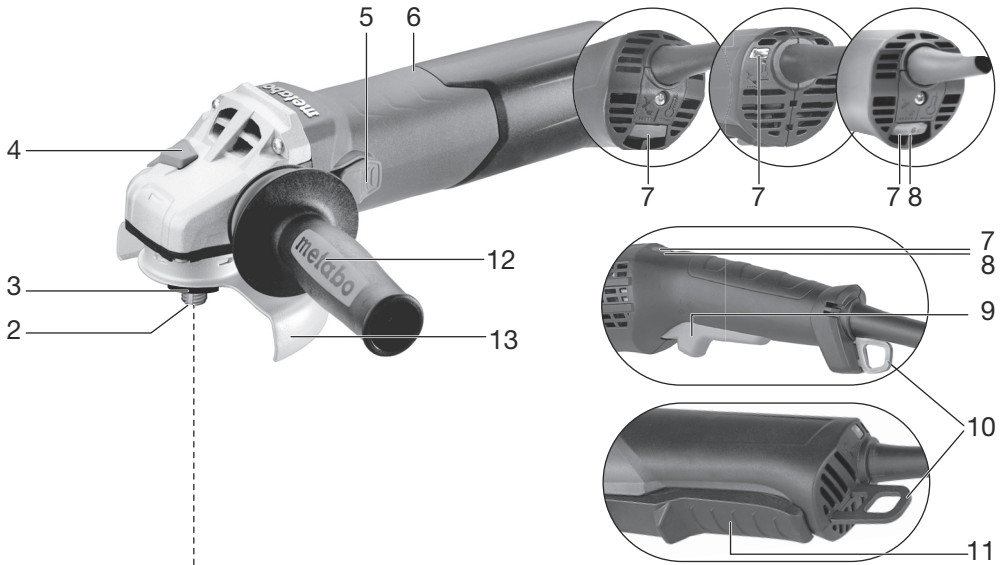

sl Izvirna navodila 7

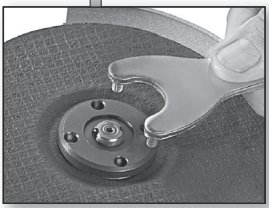
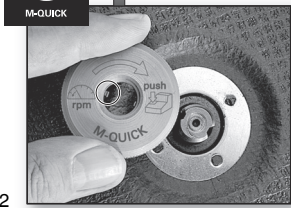
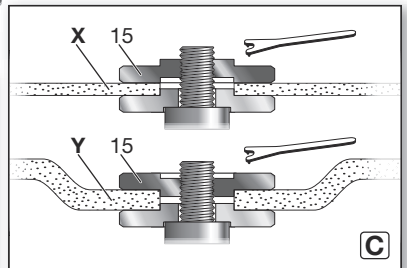
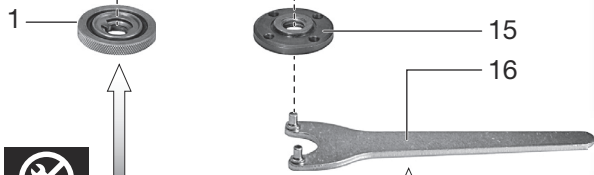
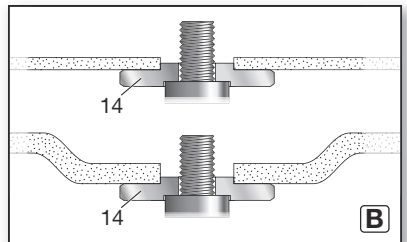
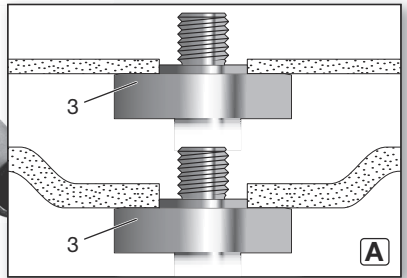
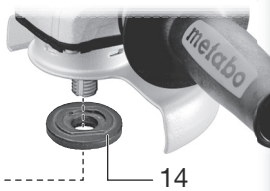

WPB...

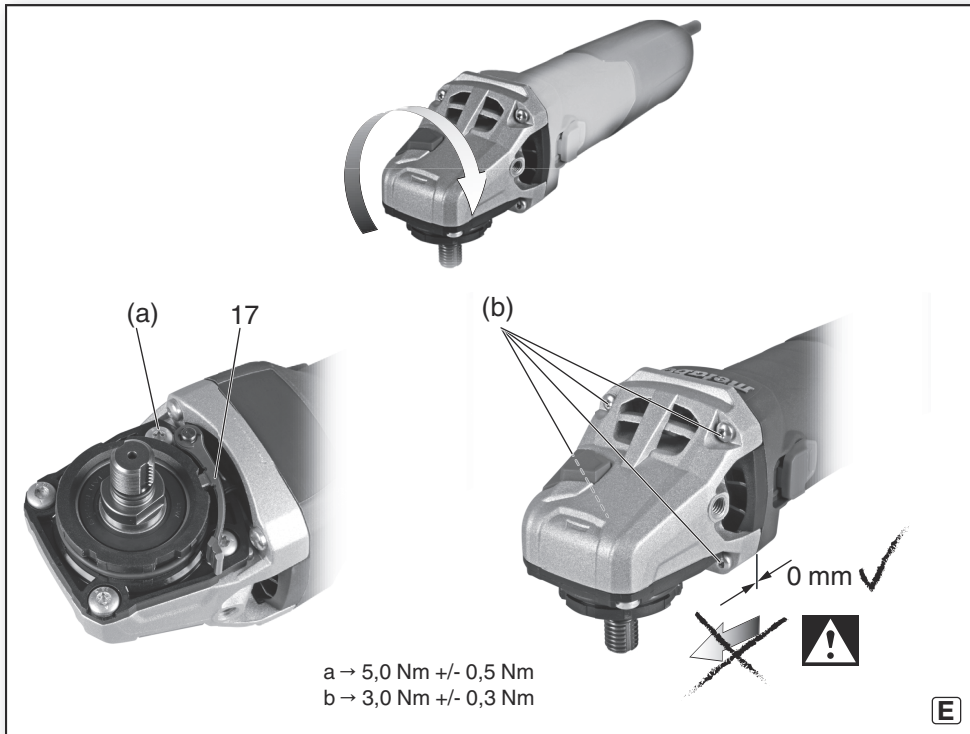
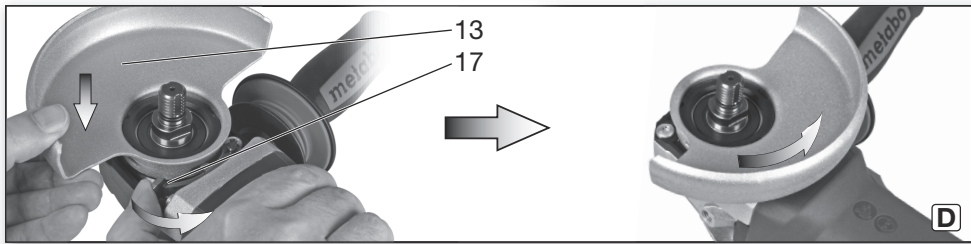



		<b>WEA 11-125 Quick</b> *1) 03626..	<b>WA 13-125 Quick</b> *1) 03630..	<b>WPB 13-125 Quick</b> *1) 03631..	<b>WEVA 15-125 Quick</b> *1) 00496..	<b>WEA 17-125 Quick</b> *1) 00534..	<b>WEA 17-150 Quick</b> *1) 00535..	<b>WEBA 17-125 Quick</b> *1) 00514..	<b>WEPBA 17-125 Quick</b> *1) 00548.. <b>WEPBA 17-125 Quick DS</b> *1) 00549..
<b>M-Quick</b>	-	✓	✓	✓	✓	✓	✓	✓	✓
<b>Electronic</b>	-	C	-	-	VTC	TC	TC	TC	TC
<b>Ø</b>	mm (in)	125 (5)	125 (5)	125 (5)	125 (5)	125 (5)	150 (6)	125 (5)	125 (5)
<b>t<sub>max1</sub>; t<sub>max2</sub>; t<sub>max3</sub>; t<sub>max4</sub></b>	mm (in)	10; 7,1; 7,1 ; 15 ( <sup>3</sup> / <sub>8</sub> ; <sup>9</sup> / <sub>32</sub> ; <sup>9</sup> / <sub>32</sub> ; <sup>19</sup> / <sub>32</sub> )							
 <b>M / I</b>	- / mm (in)	M 14 / 15 ( <sup>19</sup> / <sub>32</sub> )		M 14 / 19 ( <sup>3</sup> / <sub>4</sub> )	M 14 / 15 ( <sup>19</sup> / <sub>32</sub> )				
<b>n</b>	min <sup>-1</sup> (rpm)	11000	11000	11000	11000	11000	10000	11000	11000
<b>n<sub>v</sub></b>	min <sup>-1</sup> (rpm)	-	-	-	2800-11000	-	-	-	-
<b>P<sub>1</sub></b>	W	1100	1350	1300	1550	1700	1700	1700	1700
<b>P<sub>2</sub></b>	W	640	830	820	940	1040	1040	1040	1040
<b>m</b>	kg (lbs)	2,2 (4.9)	2,4 (5.3)	2,6 (5.7)	2,5 (5.5)	2,5 (5.5)	2,5 (5.5)	2,7 (6.0)	2,7 (6.0)
<b>a<sub>h,SG</sub>/K<sub>h,SG</sub></b>	m/s <sup>2</sup>	4,5 / 1,5	4,0 / 1,5	6,0 / 1,5	4,0 / 1,5	4,0 / 1,5	4,5 / 1,5	4,0 / 1,5	4,0 / 1,5
<b>a<sub>h,DS</sub>/K<sub>h,DS</sub></b>	m/s <sup>2</sup>	2,5 / 1,5	3,0 / 1,5	3,0 / 1,5	3,0 / 1,5	3,0 / 1,5	4,2 / 1,5	3,0 / 1,5	3,0 / 1,5
<b>a<sub>h,P</sub>/K<sub>h,P</sub></b>	m/s <sup>2</sup>	-	-	-	3,6 / 1,5	-	-	-	-
<b>L<sub>pA</sub>/K<sub>pA</sub></b>	dB(A)	95 / 3	97 / 3	96 / 3	96 / 3	96 / 3	96 / 3	96 / 3	96 / 3
<b>L<sub>WA</sub>/K<sub>WA</sub></b>	dB(A)	103 / 3	104 / 3	104 / 3	104 / 3	104 / 3	104 / 3	104 / 3	104 / 3



\*2) 2011/65/EU, 2006/42/EC, 2014/30/EU

\*3) EN 62841-1:2015+A11:2022, EN IEC 62841-2-3:2021/A11:2021, EN IEC 63000:2018

2024-08-20, Bernd Fleischmann  
Chief Technology Officer Koki Holdings Co., Ltd.

ppa. B.F. 

\*4) Metabowerke GmbH - Metabo-Allee 1 - 72622 Nuertingen, Germany



		<b>WEVB 17-125 Quick</b> *1) 00522..	<b>WEPBA 17-150 Quick</b> *1) 00552..	<b>WEA 19-180 Quick RT</b> *1) 01095..	<b>WEPBA 17-125 Quick RT</b> *1) 01097..	<b>WEPBA 17-125 Quick RT DS</b> *1) 00605..	<b>WEPBA 17-150 Quick RT</b> *1) 01098..	<b>WEPBA 17-150 Quick RT DS</b> *1) 00606..	<b>WEPBA 19-125 Q DS</b> M-Brush *1) 13114..	<b>WEPBA 19-150 Q DS</b> M-Brush *1) 13117..	<b>WEPBA 19-180 Quick RT</b> *1) 01099..	<b>WEA 19-125 Q M-BRUSH IK</b> *1) 21075..
<b>M-Quick</b>	-	✓	✓	✓	✓	✓	✓	✓	✓	✓	✓	✓
<b>Electronic</b>	-	TC	TC	TC	TC	TC	TC	TC	TC	TC	TC	TC
<b>∅</b>	mm (in)	125 (5)	150 (6)	180 (7)	125 (5)	150 (6)	125 (5)	150 (6)	180 (7)	125 (5)	150 (6)	180 (7)
<b>t<sub>max1</sub>; t<sub>max2</sub>; t<sub>max3</sub>; t<sub>max4</sub></b>	mm (in)	10; 7,1; 7,1 ; 15 (3/8; 9/32; 9/32; 19/32)										
<b>M / I</b>	- / mm (in)	M 14/15 (19/32)										
<b>n</b>	min <sup>-1</sup> (rpm)	11000	10000	8200	11000	10000	11000	9600	8200	11000		
<b>n<sub>v</sub></b>	min <sup>-1</sup> (rpm)	2800-11000	-	-	-	-	-	-	-	-	-	-
<b>P<sub>1</sub></b>	W	1700	1700	1900	1750	1750	1900	1900	1900	1900	1900 (110V=1700)	1900
<b>P<sub>2</sub></b>	W	1040	1040	1240	1070	1070	1220	1220	1240	1240	1240	1220
<b>m</b>	kg (lbs)	2,7(6.0)	2,8(6.2)	2,7(6.0)	2,7(5.0)	2,8(6.2)	2,7(6.0)	2,8(6.2)	2,9(6.4)	2,9(6.4)	2,5(5.5)	2,5(5.5)
<b>a<sub>h,SG</sub>/K<sub>h,SG</sub></b>	m/s <sup>2</sup>	6,0/1,5	4,5/1,5	4,9/1,5	6,1/1,5	6,0/1,5	4,0/1,5	4,5/1,5	4,9/1,5	4,0/1,5	4,0/1,5	4,0/1,5
<b>a<sub>h,DS</sub>/K<sub>h,DS</sub></b>	m/s <sup>2</sup>	3,6/1,5	4,2/1,5	4,0/1,5	4,4/1,5	4,9/1,5	3,0/1,5	4,2/1,5	5,0/1,5	4,0/1,5	4,0/1,5	4,0/1,5
<b>a<sub>h,P</sub>/K<sub>h,P</sub></b>	m/s <sup>2</sup>	-	-	-	-	-	-	-	-	-	-	-
<b>L<sub>pA</sub>/K<sub>pA</sub></b>	dB(A)	96/3	96/3	97/3	95/3	95/3	96/3	96/3	95/3	96/3	96/3	96/3
<b>L<sub>WA</sub>/K<sub>WA</sub></b>	dB(A)	104/3	104/3	105/3	103/3	103/3	104/3	104/3	103/3	104/3	104/3	104/3

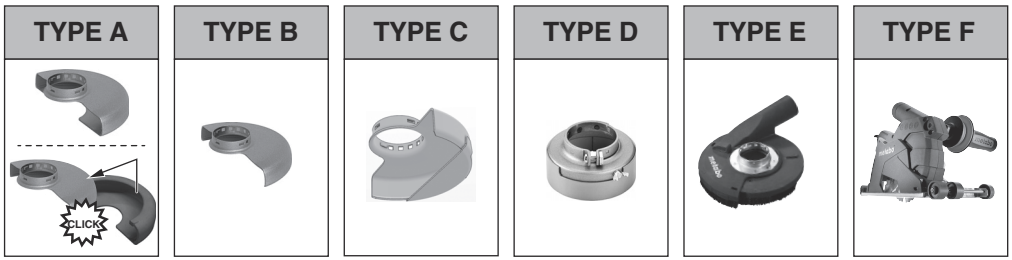

















\*1

\*2

\*3

\*4 +

\*5 +

		TYPE
1	1.1 	B / C
	1.2 	D
	1.3 	E
2	2.1  	A / C
	2.2  	A
	2.3  	A / F
	2.4 	A / C
3	3.1 	-
4	4.1 	A / B / C
	4.2 	-
5	5.1 	B / C
	5.2 	-
6	6.1 	-



- \*1  $\varnothing_{\max} = 100 \text{ mm (4")}$  630346000  
 $\varnothing_{\max} = 115 \text{ mm (4 1/2")}$  630351000  
 $\varnothing_{\max} = 125 \text{ mm (5")}$  630352000  
 $\varnothing_{\max} = 150 \text{ mm (6")}$  630353000  
 $\varnothing_{\max} = 180 \text{ mm (7")}$  630383000

- \*2 WEA 19-180 Quick RT,  
 WEPBA 19-180 Quick RT: 339204780

- \*3  $\varnothing_{\max} = 115 \text{ mm, } 125 \text{ mm, } 150 \text{ mm:}$   
 $\rightarrow$  623276000 ( $\varnothing = 80 \text{ mm}$ )  
 $\varnothing_{\max} = 180 \text{ mm:}$   
 $\rightarrow$  623140000 ( $\varnothing = 110 \text{ mm}$ )

- \*4  $\varnothing_{\max} = 125 \text{ mm:}$   
 $\rightarrow$  GED 125: 626732000

- \*5  $\varnothing_{\max} = 125 \text{ mm:}$   
 $\rightarrow$  CED 125: 626730000  
 $\rightarrow$  CED 125 Plus: 626731000



- 6.30441 (WP..13 - WP..19)  
 6.30792 (WPB 13-1 - WEP..17-1)  $\Delta$  DS  $\nabla$   
 6.30719 (W... RT)  
 6.30835 (W.. 9-1 - W.. 11-1...)  
 6.30709 (W.. 13-1 - WE.. 17-1)  $\Delta$   $\nabla$

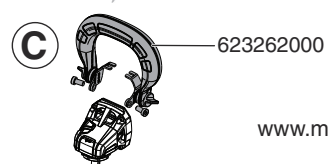

# Izvirna navodila

## 1. Izjava o skladnosti

Z izključno odgovornostjo izjavljamo: Ti kotni brusilniki, označeni s tipom in serijsko številko \*1), ustrezajo vsem zadevnim določbam smernic \*2) in predpisov \*3). Tehnična dokumentacija pri \*4) - glejte stran 4.

## 2. Pravilna uporaba

Kotni brusilniki so z originalno dodatno opremo Metabo primerni za brušenje, brušenje s smirkovim papirjem, dela z žičnatimi ščetkami in rezalno brušenje kovine, betona, kamna in podobnih materialov brez uporabe vode.

WEVA 15-125 Quick, WEVA 15-150 Quick je dodatno primeren za lažja polirna dela. Za zahtevno poliranje pri trajni uporabi priporočamo naše kotne polirne stroje.

Stroji z oznako WEV... so zaradi nastavitvenega kolesa za nastavitev števila vrtljajev posebej primerni za dela z žičnatimi ščetkami.

Za škodo, nastalo zaradi nepravilne uporabe, odgovarja uporabnik.

Upoštevati je treba splošno priznane predpise za preprečevanje nesreč in priložene varnostne napotke.

## 3. Splošni varnostni napotki



Upoštevajte besedila, označena s tem simbolom, da zagotovite lastno varnost in varnost svojega električnega orodja!



**OPOZORILO** – Za zmanjšanje tveganja poškodb preberite navodila za uporabo.



**OPOZORILO** – Preberite vse varnostne napotke, navodila, slike in tehnične podatke, priložene temu električnemu orodju. Če spodaj navedenih napotkov ne upoštevate, lahko pride do električnega udara, požara in/ali težkih poškodb.

Vse varnostne napotke in navodila hranite za prihodnjo uporabo.

Električno orodje vedno predajte naprej skupaj s tem dokumenti.

## 4. Posebni varnostni napotki

**4.1 Splošni varnostni napotki za brušenje, brušenje z brusnim papirjem, dela z žičnimi ščetkami, poliranje ali rezalno brušenje:**

a) To električno orodje lahko uporabite kot brusilnik, brusilni papir, žično krtačko, rezalnik za luknje ali rezalnik. Preberite vsa varnostna opozorila, navodila, slike in podatke, ki jih prejmete skupaj z napravo. Če naslednjih navodil

ne upoštevate, lahko pride do električnega udara, požara in/ali težkih poškodb. WEVA 15-125 Quick, WEVA 15-150 Quick je mogoče dodatno uporabiti kot polirni stroj.

b) To električno orodje ni primerno za poliranje. Uporabe, za katere električno orodje ni predvideno, lahko povzročijo ogrožanja in poškodbe. (Ne velja za WEVA 15-125 Quick, WEVA 15-150 Quick.)

c) Električnega orodja ne uporabljajte v namene, za katere ni izrecno zasnovano in predvideno s strani proizvajalca. Tovrstna predelava lahko vodi do izgube nadzora in resnih telesnih poškodb.

d) Ne uporabljajte obdelovalnega orodja, ki ni bilo posebej predvideno in priporočeno s strani proizvajalca za to električno orodje. Samo zato, ker lahko opremo pritrdite na svoje električno orodje, vam to še ne zagotavlja varne uporabe.

e) Dovoljeno število vrtljajev priključka mora biti najmanj tako visoko, kot je najvišje število vrtljajev, navedeno na električnem orodju. Obdelovalno orodje, ki se vrti hitreje, kot je dovoljeno, se lahko zlomi in odleti v zrak.

f) Zunanji premer in debelina priključka morata ustrezati dimenzijskim podatkom vašega električnega orodja. Nepravilno dimenzionirani priključki ni možno dovolj zavarovati oz. nadzorovati.

g) Mere za pritrditev orodja se morajo ujemati z merami pritrdilnih sredstev električnega orodja. Obdelovalno orodje, ki se točno ne pritrdi na električno orodje, se vrti neenakomerno, močno vibrira in lahko povzroči izgubo nadzora.

h) Ne uporabljajte poškodovanega orodja. Pred vsako uporabo pregledjte obdelovalno orodje kot npr. brusilne plošče glede luščenja in razpok, brusilne krožnike glede razpok, obrabljenosti ali močne izrabljenosti, žične krtače pa glede zrahljanih ali zlomljenih žic. V primeru padca električne naprave ali priključka preverite, če sta se naprava ali priključek poškodovala, oz. uporabite nepoškodovan priključek. Če ste obdelovalno orodje pregledali in ga nato vstavili, se morate vi in v bližini nahajajoče osebe odmakniti iz območja vrtečega se obdelovalnega orodja in pustiti napravo, da eno minuto deluje pri najvišjem številu vrtljajev. Poškodovano obdelovalno orodje se med tem časom testiranja običajno zlomi.

i) Uporabljajte osebno zaščitno opremo. Glede na aplikacijo uporabite zaščito za cel obraz, zaščito za oči ali zaščitna očala. V kolikor je primerno, nosite masko proti prahu, glušnike, zaščitne rokavice ali poseben predpasnik, ki vas varujejo pred delci brušenja in materiala. Oči zaščitite pred tujki, ki letijo naokrog in nastajajo pri različnih aplikacijah. Protiprašne ali dihalne maske morajo filtrirati prah, ki nastaja pri uporabi. Če ste dalj časa izpostavljeni hrupu, lahko pride do poslabšanja sluha.

j) **Pri drugih osebah bodite pozorni na varno oddaljenost do vašega delovnega območja. Vsak, ki stopi v delovno območje, mora nositi osebno zaščitno opremo.** Odlomljeni deli obdelovanca ali zlomljeni priključki lahko odletijo proč in povzročijo poškodbe tudi zunaj neposrednega delovnega območja.

k) **Pri delih, pri katerih lahko s priključkom zadene prikrite električne vode ali lastni priključni kabel, vedno držite električno orodje samo za izolirane površine ročaja.** Stik z vodom, ki je pod napetostjo, lahko naelektri tudi kovinske dele naprave in vodi do električnega udara.

l) **Priključnega kabla ne približujte vrtečim priključkom.** Če izgubite nadzor nad napravo, se priključni kabel lahko pretrga ali zaplete ter potegne vašo roko do vrtečega priključka.

m) **Nikoli ne odložite električnega orodja, dokler se obdelovalno orodje popolnoma ne ustavi.** Vrteči priključek lahko pride v stik z odlagalno površino in izgubite lahko nadzor nad električno napravo.

n) **Električno orodje ne sme delovati, ko ga prenašate.** Vaša oblačila so lahko po naključnem stiku z vrtečim se obdelovalnim orodjem zagrabljena in obdelovalno orodje se lahko zarine v vaše telo.

o) **Redno čistite prezračevalne odprtine svojega električnega orodja.** Ventilator motorja povečuje prah v ohišje in močno nabiranje kovinskega prahu lahko povzroči električne nevarnosti.

p) **Električnega orodja ne uporabljajte v bližini vnetljivih materialov.** Iskre lahko povzročijo vžig teh materialov.

q) **Ne uporabljajte obdelovalnega orodja, ki potrebuje tekoče hladilno sredstvo.** Uporaba vode ali drugih hladilnih sredstev lahko vodi do električnega udara.

### 4.2 Povratni udarec in ustrezná varnostna opozorila

Povratni udarec je nenadna reakcija zaradi zataknenega ali blokiranega vrtečega se obdelovalnega orodja, kot npr. brusilne plošče, brusilnega krožnika, žične krtače itd. Zatkanje ali blokiranje vodi do nenadne zaustavitve vrtečega se obdelovalnega orodja. S tem je pospešeno nenadzorovano električno orodje v nasprotni smeri vrtenja obdelovalnega orodja na mestu blokiranja.

Če se npr. brusilna plošča zatakne ali zablokira v obdelovancu, se lahko rob brusilne plošče, ki se spušča v obdelovanca, ujame in s tem uide brusilna plošča ali povzroči povratni udarec. Brusilna plošča se nato premika proti ali stran od upravljavca, odvisno od smeri vrtenja plošče na mestu blokiranja. Pri tem se brusilne plošče lahko tudi zlomijo.

Povratni udar je posledica napačne uporabe električnega orodja in/ali napačnih delovnih pogojev. Lahko ga preprečite z ustreznimi ukrepi, ki so opisani v nadaljevanju.

a) **Električno orodje dobro držite in svoje telo in roke postavite v položaj, v katerem lahko nadzorujete sile povratnega udarca. Vedno uporabljajte dodatni ročaj, če je ta na voljo, da imate največji možni nadzor nad silami povratnega udarca ali reakcijskimi momenti pri zagonu.** Upravljaavec lahko z ustreznimi previdnostnimi ukrepi obvladuje sile povratnega udarca in reakcije.

b) **Svojih rok nikoli ne držite v bližini vrtečega se obdelovalnega orodja.** Obdelovalno orodje se lahko ob povratnem udarcu premakne po vaši roki.

c) **S telesom se izogibajte območja, v katerem se bo premikalo električno orodje v primeru povratnega udarca.** Povratni udarec potisne električno orodje v nasprotni smeri premikanja brusilne plošče na mestu blokiranja.

d) **Posebej previdno delajte v območju kotov, ostrih robov itd. Preprečite, da bi obdelovalno orodje udarilo ob obdelovanec in se zanj zataknilo.** Vrteče se obdelovalno orodje je pri kotih, ostrih robovih ali, ko se odbije, nagnjeno k temu, da se zatakne. To povzroči izgubo nadzora ali povratni udarec.

e) **Za zažaganje lesa ne uporabite lista za verižno žago, segmentiranih diamantnih rezalnih plošč z več kot 10-mm razmikom med segmenti ali nazobčanega lista žage.** Takšno obdelovalno orodje lahko velikokrat povzroči povratni udarec in izgubo nadzora.

### 4.3 Posebni varnostni napotki za brušenje in rezalno brušenje:

a) **Uporabljajte brusilno orodje, ki je dovoljeno izključno za vaše električno orodje, ter zaščitni pokrov za to brusilno orodje.** Brusilno orodje, ki ni predvideno za to električno orodje, ne more biti zadostno zavarovano in je nezanesljivo.

b) **Kolenaste brusne plošče je treba montirati tako, da njihova brusna površina ne moli preko ravni roba zaščitnega pokrova.** Napačno montirane brusne plošče, ki moli preko ravni roba zaščitnega pokrova, ni mogoče zadostno izolirati.

c) **Zaščitni pokrov mora biti varno nameščen na Električno orodje in nastavljen tako, da dosežete najvišjo mero varnosti, t.j. najmanjši del brusilnega orodja kaže proti upravljavcu.** Zaščitni pokrov pomaga varovati upravljavca pred odlomljenimi delci obdelovanca, naključnim stikom z brusilnim orodjem ter iskrami, ki bi lahko zanetile oblačila.

d) **Brusilno orodje lahko uporabljate samo za priporočene možnosti uporabe. Npr. nikoli ne brusite s stransko površino rezalne plošče.** Rezalne plošče so predvidene za odstranjevanje materiala z robom plošče. Stranske sile na ta brusilna telesa lahko povzročijo razbitje plošče.

e) **Vedno uporabljajte nepoškodovano vpenjalno prirobnico ustrezné velikosti in oblike za vašo izbrano brusilno ploščo.** Ustrezná prirobnica podpira brusilno ploščo in tako zmanjša nevarnost zloma brusilne plošče. Prirobnica za rezalno ploščo se lahko razlikuje od prirobnice za druge brusilne plošče.



f) **Ne uporabljajte obrabljenih brusilnih plošč večjih električnih orodij.** Brusilne plošče za večja električna orodja niso narejene za višje število vrtljajev manjših električnih orodij in se zato lahko zlomijo.

g) **Pri uporabi plošč za dvojni namen vedno uporabite primerni zaščitni pokrov za zadevno delo.** Če ne uporabljate pravilnega zaščitnega pokrova, potrebna zaščita ne bo zagotovljena in lahko pride do hudih telesnih poškodb.

#### 4.4 Nadaljnji posebni varnostni napotki za rezalno brušenje:

a) **Preprečite blokiranje rezalne plošče ali premočno pritiskanje nanjo. Ne izvajajte prekomerno globokih rezov.** Preobremenitev rezalne plošče poveča njeno obremenitev in sposobnost preprečevanja zatikanja ali blokiranja in s tem možnost povratnega udarca ali zloma brusilnega orodja.

b) **Izogibajte se območja pred in za vrtečo se rezalno ploščo.** Če rezalno ploščo pomikate stran od sebe po obdelovancu, se lahko v primeru povratnega udarca električno orodje, z vrtečo se ploščo, obrne v vašo smer.

c) **Če se rezalna plošča zatakne ali če prekinete z delom, izključite električno orodje in ga držite pri miru, dokler se plošča ne ustavi. Nikoli ne poskušajte vrteče se rezalne plošče potegniti iz reza; to lahko povzroči povratni udarec.** Ugotovite in odpravite vzrok za zatikanje.

d) **Električnega orodja ne smete ponovno vklopiti, dokler se nahaja v obdelovancu. Počakajte, da rezalna plošča doseže svoje maksimalno število vrtljajev, preden previdno nadaljujete z rezom.** V nasprotnem primeru se lahko plošča zatakne, skoči iz obdelovanca ali povzroči povratni udarec.

e) **Podprite plošče ali večje obdelovance, da se izognete tveganju povratnega udarca zaradi zataknenje rezalne plošče. Veliki obdelovanci se lahko pod lastno težo upognejo.** Obdelovanec mora biti podprt na obeh straneh plošče kakor tudi v bližini reza ter roba.

f) **Bodite še posebej pozorni pri "potopnih rezih" v stene ali druga vidna območja.** Potopljena rezalna plošča lahko ob rezu v plinske ali vodovodne napeljave, električne napeljave ali druge objekte povzroči povratni udarec.

g) **Ne izvajajte ukrivljenih rezov.** Preobremenitev rezalne plošče poveča njeno obremenitev in sposobnost preprečevanja zatikanja ali blokiranja in s tem možnost povratnega udarca ali zloma brusilnega orodja, kar lahko vodi do hudih telesnih poškodb.

#### 4.5 Posebna varnostna opozorila za brušenje s smirkovim papirjem:

a) **Uporabljajte brusilne papirje ustrezne velikosti in pri izboru brusilnih papirjev upoštevajte navodila proizvajalca.** Brusilni papir, ki sega preko brusilne plošče, lahko povzroči poškodbe kakor tudi vodi do blokiranja, strganja brusilnega papirja ali do povratnega udarca.

#### 4.6 Samo za WEVA 15-125 Quick, WEVA 15-150 Quick: posebna varnostna opozorila za poliranje:

a) **Preprečite obstoj razrahljanih delov na gladilnem pokrovčku, zlasti to velja za pritrdilne vrvice. Pritrdilne vrvice zvijte ali jih skrajšajte.** Razrahljane pritrdilne vrvice, ki se vrtijo, vam lahko zagrabijo prste ali se zapletejo v obdelovanec.

#### 4.7 Posebni varnostni napotki za delo z žičnimi ščetkami:

a) **Pazite, da žična ščetka tudi pri običajni uporabi izgublja žične delčke. Žiček ne smete preobremeniti s previsokim pritiskom.** Žični delčki, ki odletijo stran, lahko brez težav prodrejo skozi tanko obleko in/ali v kožo.

b) **Če se priporoča uporabo zaščitnega pokrova, morate preprečiti, da bi zaščitni pokrov in žična ščetka prišla v stik.** Okrogle in lončaste ščetke lahko povečajo premer zaradi pritisknega tlaka in centrifugalnih sil.

#### 4.8 Nadaljnji varnostni napotki:



**OPOZORILO** – Vedno nosite zaščitna očala.



Nosite glušnike.



**OPOZORILO** – Električno orodje vedno uporabljajte z obema rokama.



Zaščitnega pokrova za brušenje ne uporabljajte pri rezalnem brušenju. Pri delih z rezalnimi ploščami je treba zaradi varnosti uporabiti zaščitni pokrov za rezalno brušenje.

Ne uporabljati segmentiranih diamantnih rezalnih plošč s segmentnimi zarezami >10 mm. Dovoljeni so samo negativni segmentni rezalni koti.

Vežane rezalne plošče uporabite samo, če so ojačane.

Uporabite elastične vmesne sloje, če so ti na voljo z brusilnimi pripomočki in če so potrebni.

Upoštevati je treba napotke proizvajalca orodja ali dodatne opreme! Plošče zaščitite pred mastjo in udarci!

Obdelovalno orodje je treba hraniti in z njimi ravnati previdno in v skladu z navodili proizvajalca.

Rezalnih plošč nikoli ne uporabljajte za grobo struženje ali posnemanje robov! Rezalne plošče ne smejo biti izpostavljene stranskemu pritisku.

Obdelovanec je treba čvrsto vpeti in zavarovati, da se ne more premikati npr. s pomočjo vpenjalnih naprav. Velike obdelovance je treba zadostno podpreti.

Pri uporabi obdelovalnega orodja z navojnim vstavkom, se konec vretena ne sme dotikati dna luknje brusilnega orodja. Pazite, da je navoj v obdelovalnem orodju dovolj dolg za celotno dolžino vretena. Navoj v obdelovalnem orodju se mora prilegati na navoj na vretenu. Za dolžino vretena in

navoj vretena glejte 4. stran in poglavje 14.  
Tehnični podatki.

Priporočljivo je, da uporabljate primerno stacionarno odsesovalno napravo. Vedno predpriklopite FI-zaščitno stikalo (RCD) z najv. sprožilnim tokom 30 mA. V primeru, da FI-zaščitno stikalo izključi kotni brusilnik, je treba stroj pregledati in očistiti. Glejte poglavje 9. Čiščenje.

Poškodovanega, neokroglega oz. tresočega se orodja ni dovoljeno uporabljati.

Preprečiti je treba poškodbe na plinskih ali vodnih ceveh, električni napeljavi in nosilnih zidovih (statika).

Izvlomite vtič iz vtičnice, preden začnete z izvajanjem nastavitev, opremljanjem ali vzdrževanja.

Varnostna sklopka Metabo "S-automatic". Če se sproži varnostna sklopka, je treba stroj takoj izključiti!

Poškodovan ali razpokan dodatni ročaj je treba zamenjati. Stroja ne uporabljajte s poškodovanim dodatnim ročajem.

Poškodovan ali razpokan zaščitni pokrov je treba zamenjati. Stroja s poškodovanim zaščitnim pokrovom ne uporabljajte.

Majhne obdelave je treba pritrditi. Pri tem jih npr. vrnite v primež.

Če uporabljate na prirobnico montirane plošče za dvojni namen (kombinirane brusne in rezalne plošče), je dovoljeno uporabljati samo naslednje vrste zaščitnih pokrovov: tip A, tip C.  
Glejte poglavje 11..

### Uporaba pravilnega zaščitnega pokrova:

Napačni zaščitni pokrov lahko vodi do izgube nadzora in hudih telesnih poškodb. Primeri za napačno uporabo:

- pri uporabi obdelovalnega pokrova tipa A za stransko brušenje se lahko zaščitni pokrov in obdelovanec vzajemno motita, kar lahko vodi do pomanjkanja nadzora;
- pri uporabi zaščitnega pokrova tipa B za rezalno brušenje z vezanimi rezalnimi ploščami obstaja povečana nevarnost izpostavljenosti iskenju in brusnim delcem ter odlomljenim delcem brusne plošče v primeru zloma slednje;
- pri uporabi zaščitnega pokrova tipa A, B ali C za rezanje ali stransko brušenje v betonu ali zidovih obstaja povečana nevarnost zaradi izpostavljenosti prahu zaradi izgube nadzora in posledičnega povratnega udarca;
- pri uporabi zaščitnega pokrova tipa A, B ali C s ploščato krtačo, ki je debelejša od dovoljene, lahko žice udarjajo ob zaščitni pokrov in se zlomijo.

Vedno uporabljajte orodje, primerno za zaščitni pokrov. Glejte poglavje 11..

### Zmanjšajte obremenitve s prahom:

 **OPOZORILO** - Nekateri prahi, ki nastajajo pri brušenju s smirkovim papirjem, žaganju, brušenju, vrtanju in drugih delih, vsebujejo kemikalije, za katere je znano, da povzročajo raka, napake pri rojstvu ali druge napake pri razmnoževanju. Nekateri primeri teh kemikalij so:

10 - svinec iz premazov, ki vsebujejo svinec;

- mineralni prah iz zidakov, cementa in drugih zidarskih materialov in  
- arzen in krom iz kemično obdelanega lesa.  
Vaše tveganje zaradi teh snovi se razlikuje glede na to, kako pogosto izvajate to vrsto del. Za zmanjšanje vaše obremenitve s temi kemikalijami: delajte v dobro prezračenem območju in z odobreno zaščitno opremo, kot so npr. tiste protiprašne maske, razvite posebej za izločevanje mikroskopsko majhnih delcev

To prav tako velja za prahe drugih materialov, kot so npr. nekatere vrste lesa (npr. prah hrasta ali bukve), kovine in azbest. Nadaljnje znane bolezni so npr. alergične reakcije, bolezni dihal ipd. Ne dovolite, da prah pride v telo.

Upoštevajte smernice (npr. določila za varnost pri delu, odstranjevanje), ki veljajo za vaš material, osebje, primer uporabe in mesto uporabe.

Nastale delce na mestu nastanka prestrezite in preprečite odlaganje v okolje.

Uporabljajte dodatno opremo, primerno za posebna dela. Tako le malo delcev pride ne nadzorovano v okolje.

Uporabljajte primerno napravo za odsesovanje prahu.

Obremenitev zaradi prašenja zmanjšate kot sledi:

- izstopajočih delcev in izpušnega zraka stroja ne usmerjajte nase ali osebe v bližini oz. na nakopičen prah;
- uporabite napravo za odsesovanje in/ali čistilnik zraka;
- prezračujte delovno mesto in ga s sesanjem ohranjajte čistega; prah pometite ali spihajte;
- posesajte ali operite zaščitna oblačila; ne ga izpihovati, udarjati ali krtačiti.

## 5. Pregled

Glejte 2. stran.

- 1 Natezna matica Quick \*
- 2 Vreteno
- 3 Podporna prirobnica za Autobalancer \*
- 4 Glava za blokado vretena
- 5 Pomično stikalo za vklop/izklop \*
- 6 Ročaj
- 7 Prikaz elektronskih signalov \*
- 8 Nastavitveno kolo za nastavev števila vrtljajev \*
- 9 Pritisno stikalo \*
- 10 Pritrdilno ušesce (za zaščito pred padcem)\*
- 11 Varnostno zaščitno stikalo \*
- 12 Dodatni ročaj/dodatni ročaj z blaženjem vibracij \*
- 13 Zaščitni pokrov
- 14 Podporna prirobnica
- 15 Dvoočesna matica \*
- 16 Dvoočesni ključ \*
- 17 Vzvod za pritrditev zaščitnega pokrova

\* odvisno od opreme/ni priloženo

## 6. Začetek uporabe

 Pred zagonom preverite, ali se omrežna napetost in omrežna frekvenca, navedeni na tipski ploščici, ujemata s podatki vašega električnega omrežja.

 Vedno predpriklopite FI-zaščitno stikalo (RCD) z najv. sprožilnim tokom 30 mA.

### 6.1 Namestitev dodatnega ročaja

 Delajte samo z nameščenim dodatnim ročajem (12)! Dodatni ročaj privijte na levo ali desno stran stroja.

### 6.2 Montaža zaščitnega pokrova

 Zaradi varnosti uporabljajte izključno zaščitni pokrov, predviden za vsakokratno obdelovalno orodje! Napačni zaščitni pokrov lahko vodi do izgube nadzora in hudih telesnih poškodb. Glejte tudi poglavje 11. Dodatna oprema!

Glejte stran 3, slika D.

- Pritisnite vzvod (17) in ga zadržite. Zaščitni pokrov (13) namestite na prikazan položaj.
- Izpustite vzvod in obrnite zaščitni pokrov, dokler se vzvod ne zaskoči.
- Pritisnite vzvod in zaščitni pokrov obrnite tako, da bo zaprto območje usmerjeno proti uporabniku.
- Preverite, ali je varno pritrjen: vzvod mora biti zaskočen in zaščitnega pokrova ne sme biti mogoče obračati.

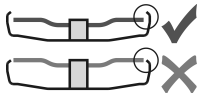



✓ Uporabljajte samo obdelovalno orodje, od katerih je zaščitni pokrov daljši vsaj 3,4 mm.

(Snemanje poteka v

obratnem zaporedju.)

## 7. Namestitev brusilne plošče

 Pred vsakim opremljanjem stroja: izvlécite električni vtič iz vtičnice. Stroj mora biti izključen in vreteno mora mirovati.

 Pri delih z rezalnimi ploščami je treba zaradi varnosti uporabiti zaščitni pokrov za rezalno brušenje (glejte poglavje 11. Dodatna oprema).

### 7.1 Blokado vretena

- Pritisnite na gumb za blokado vretena (4) in vreteno (2) ročno obračajte, dokler se gumb za blokado vretena ne bo občutno zaskočil.

### 7.2 Nameščanje brusilne plošče

WA..., WBA..., WE...A...:

Glejte stran 2, slika A.

 Podporna prirobnica za Autobalancer (3) je čvrsto pritrjena na vreteno. Tako kot drugih kotnih brusilnikih snemljiva podporna prirobnica ni potrebna.

 Naležne površine podporne prirobnice za Autobalancer (3), brusne plošče in natezne matice Quick (1) morajo biti čiste. Po potrebi jih očistite.

- Položite brusno ploščo na podporno prirobnico za Autobalancer (3).  
Brusna plošča mora enakomerno nalegati na podporni prirobnici za Autobalancer.

### WPB..., WEVB 1...:

Glejte stran 2, slika B.

- Namestite podporno prirobnico (14) na vreteno. Pravilno je pritrjena tedaj, ko je na vretenu ni mogoče vrteiti.
- Položite brusilno ploščo na podporno prirobnico (14). Brusilna plošča mora enakomerno nalegati na podporni prirobnici.

### 7.3 Pritrditev/popuščanje natezne matice Quick (odvisno od opreme)



#### Pritrditev natezne matice Quick (1):

 Natezno matico Quick (1) nameščajte samo na stroje s "sistemom Metabo Quick". Te stroje je mogoče prepoznati po rdečem gumbu za blokado vretena (4) z napisom "M-Quick".

 Če je obdelovalno orodje na vpenjalnem območju debelejšje kot 7,1 mm, natezne matice Quick ni dovoljeno uporabiti! V tem primeru uporabi dvoočesno matico (15) z dvoočesnim ključem (16).

- Blokirajte vreteno (glejte poglavje 7.1).
- Natezno matico Quick (1) namestite na vreteno (2) tako, da bosta 2 jezička zagrabila v 2 utora vretena. Glejte sliko, stran 2.
- Natezno matico Quick ročno privijte v smeri urinega kazalca.
- Z močnim obračanjem brusilne plošče v smeri urinega kazalca zategnite natezno matico Quick.

#### Popuščanje natezne matice Quick (1):

 Vreteno je dovoljeno zaustaviti z rdečim gumbom za blokado vretena M-Quick (4) samo, če je nameščena zatezna matica M-Quick (1)!

- Po izklopu se bo stroj še nekaj časa vrtil.
- Takoj po zaustavitvi brusilne plošče pritisnite gumb za blokado vretena M-Quick (4). Natezna matica Quick (1) se samodejno sprosti za pribl. polovico obrata in jo je mogoče odviti brez dodatne moči ali orodja.

### 7.4 Pritrditev/popuščanje dvoočesne matice (odvisno od opreme)

 Pri uporabi matice z dvema luknjama je dovoljeno blokirni gumb za vreteno (4) pritisniti samo, ko vreteno miruje.

Strani dvoočesne matice se med seboj razlikujeta. Dvoočesno matico privijte na vreteno, kot sledi:

Glejte stran 2, slika C.

#### - X) Pri tankih brusilnih ploščah:

Rob dvoočesne matice (15) je usmerjen navzgor, da je mogoče tanko brusilno ploščo varno vpeti.

#### Y) Pri debelih brusilnih ploščah:

Rob dvoočesne matice (15) je usmerjen navzdol, da je mogoče dvoočesno matico varno montirati na vreteno.

## sl SLOVENSKO

- Blokirate vreteno. Dvoočesno matico (15) s pomočjo dvoočesnega ključa (16) zategnete v smeri urinega kazalca.

### Popuščanje dvoočesne matice:

- Blokirate vreteno (glejte poglavje 7.1). Dvoočesno matico (15) s pomočjo dvoočesnega ključa (16) odvijte v nasprotni smeri urinega kazalca.

## 8. Uporaba

### 8.1 Nastavitev števila vrtljajev (odvisno od opreme)

Na nastavitvenem kolesu (8) nastavite priporočeno število vrtljajev. (majhno število = nizko število vrtljajev; veliko število = visoko število vrtljajev)

Rezalna brusna plošča, brusna plošča, brusni lonc, diamantna rezalna plošča: **visoko število vrtljajev**

Ščetka: **srednje število vrtljajev**

Brusilna plošča: **nizko do srednje število vrtljajev**

**Napotek:** Za poliranje priporočamo naše kotne polirne stroje.

### 8.2 Vklp/izklp

 Stroj je treba vedno voditi z obema rokama.

 Vklpote ga šele, ko ga prislonite ob obdelovanec.

 Preprečite nenamerni zagon: stroj vedno izključite, ko ste izvlekli vtič iz vtičnice ali ob prekinitvi električnega napajanja.

 A..., WBA..., WEA..., WEVA..., WEBA..., W...RT: pri trajnem vklopu bo stroj deloval naprej, četudi vam bo padel iz roke. Zato stroj vedno držite z obema rokama, stojte stabilno in bodite pri delu skoncentrirani.

 Preprečite, da bi stroj razpihal prah in ostružke ali jih vsesal. Stroj po izklupu odložite šele, ko se motor povsem zaustavi.

**Stroji s pomičnim stikalom:**

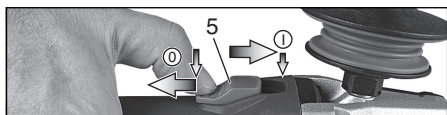

**Vklp:** pomično stikalo (5) potisnite naprej. Za trajni vklop ga nato preklopite navzdol, dokler se ne zaskoči.

**Izklp:** pritisnite na zadnji konec pomičnega stikala (5) in ga izpustite.

**Stroji z varnostnim zaščitnim stikalom (z zaščitnim stikalom):**



**Vklp:** varnostno zaščitno stikalo (11) potisnite v smeri puščice in nato pritisnite varnostno zaščitno stikalo (11).

**Izklp:** izpustite varnostno zaščitno stikalo (11).

**Stroji z oznako W...RT:**

**Momentni vklp (z zaščitnim stikalom)**

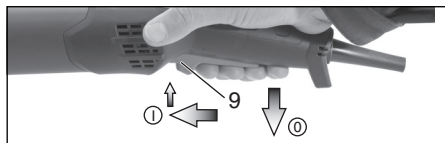

**Vklp:** potisnite stikalo (9) naprej in nato stikalo (9) navzgor.

**Izklp:** izpustite stikalo (9).

**Stroji z oznako W...RT:**

**Trajni vklp (odvisno od opreme)**

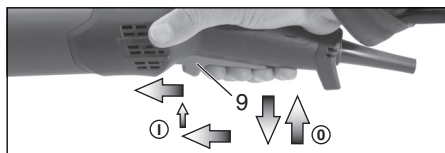

**Vklp:** stroj vključite, kot je opisano zgoraj. Sedaj stikalo (9) ponovno potisnite naprej in izpustite na sprednjem položaju, da blokirate stikalo (9) (trajni vklop).

**Izklp:** stikalo (9) potisnite navzgor in ga izpustite.

### 8.3 Navodila za delo

**Brušenje in brušenje s smirkovim papirjem:**

Stroj zmerno pritiskajte in premikajte po površini sem ter tja, da se površina obdelovanca ne segreje premočno.

Grobo struženje: za dober delovni rezultat delajte pod prislonskim kotom 30° - 40°.

**Rezalno brušenje:**

 Pri rezalnem brušenju vedno delajte v nasprotni smeri (glejte sliko). Sicer obstaja nevarnost, da stroj nenadzorovano skoči iz reza. Delajte z zmernim pritiskom naprej, prilagojenim obdelovanemu materialu. Ne zatikajte orodja, ga premočno pritiskajte in nihajte.

**Delo z žičnimi ščetkami:**

Stroj zmerno pritiskajte ob površino.

### 8.4 Povezava z varnostnim pasom za orodje (odvisno od opreme)

 Varnostni napotki, posebej za delo na višini. Preberite vse varnostne napotke in navodila. Neupoštevanje varnostnih napotkov in navodil lahko povzroči hude poškodbe.

- Samo za uporabo s strani usposobljenega oseba. Uporabnik mora biti usposobljen glede varnosti orodja ter uporabe orodja na višini.
- Pazite, da je orodje pri delu na višini vedno zavarovano z varnostnim pasom za orodje. Uporabljajte samo primerne varnostne pasove za orodje blagovne znamke Metabo (največja dolžina 2 m (6,5 ft) z zadostnim blaženjem).

- Največja dovoljena višina padca za varnostni pas za orodje (držalni pas) ne sme presegati 2 m (6,5 ft). Uporabljajte samo varnostne pasove za orodje, ki so primerni za vsakokratno vrsto orodja in zasnovani najmanj za težo orodja vključno z vsemi uporabljenimi dodatnimi deli.
- Preberite in upoštevajte navodila za uporabo varnostnega pasu za orodje!
  - Pred vsako uporabo preverite orodje (predvsem pritrdilno ušesce) in varnostni pas za orodje glede poškodb in brezhibnega delovanja (vključno s tkanino in šivi). Orodje in varnostnega pasu za orodje ne uporabljajte, če sta poškodovana ali ne delujeta pravilno.
  - Varnostnega pasu za orodje ne pritrдите na svoje telo. Pritrdite ga na trdo pritrditveno možnost, ki je kos silam, če orodje pade.
  - Nevarnost zmečkanin, odreznin ali zavijta. Varnostnega pasu za orodje ne uporabljajte v bližini premičnih delov, mehanizmov ali delujočih strojev.
  - Povezave varnostnega pasu za orodje na orodju ne spreminjajte in je ne uporabljajte za drugačne namene od opisanih v teh navodilih za uporabo.
  - Orodje pritrđite na varnostni pas za orodje izključno s karabinskim kavljem. Orodja ne pritrđite na varnostni pas za orodje z zanko ali vozlom. Za pritrđitev ne uporabljajte vrvi ali travok. Uporabljajte izključno karabinske kavlje z dvosmernim zapiralnim sistemom. Ne uporabljajte enojno zavarovanih zaskočnih karabinskih kavljev.
  - Varnostni pas za orodje pritrđite tako, da se bo orodje umikalo proč od uporabnika, če pade. Padlo orodje bo nihalo na varnostnem pasu, kar lahko povzroči poškodbe ali izgubo ravnotežja uporabnika.
  - Na en varnostni pas za orodje pritrđite samo po eno orodje.
  - Za pritrđitev orodja na varnostni pas za orodje uporabljajte samo posebej za to predvidene pritrđilne točke (pritrđilna ušesca (10)). Orodja NIKOLI ne spreminjajte, da bi ustvarili pritrđilno točko.
  - Varnostnega pasu za orodje ne pritrđite tako, da bi onemogočili delovanje zaščitnih naprav, stikal ali zapahov.
  - Varnostnega pasu za orodje ne približujte uporabljenemu orodju.
  - Varnostni pas za orodje zaščitite pred iskrami in ostružki.
  - Varnostni pas za orodje zaščitite pred ostrimi robovi, rezili, ostružki itd. Ne stopajte na stroj ali varnostni pas za orodje.
  - Varnostnega pasu za orodje ali pritrđilnih priprav ne uporabljajte, da bi povečali vzvodni učinek orodja.
  - Poskrbite za dovolj prostora na območju padca orodja. Na tem območju ne smejo biti ogrožene nobene osebe.
  - Po padcu orodja zamenjajte vrv in ga pregledajte, ali se je poškodovalo. Po vsakem padcu stroja naj vam ga pregleda strokovnjak glede morebitnih poškodb in vam ga po potrebi popravi.
  - Ne poskusite uloviti padajočega orodja. Lahko pride do poškodb.

## 8.5 Obračanje ohišja menjalnika

Glejte stran 3, slika E.

- Izvlecite električni vtič.
- Odvijte pritrđilni vijak (a) ročice (17). Snemite vijak in ročico (s pločevinastim delom) in ju odložite na stran.
- Odvijte 4 vijake ohišja menjalnika (b). **POZOR! Ohišja menjalnika ne sneti!**
- Ohišje menjalnika obrnite na zeleni položaj, ne da ga snamete.
- 4 vijake ohišja menjalnika (b) privijte v obstoječe navoje! Zatezni moment = 3,0 Nm +/- 0,3 Nm.
- Vzmet, ki drži ročico na položaju, potisnite na stran in ponovno vstavite ročico (17) (z njenim pločevinastim delom) in jo privijte s pritrđilnim vijakom (a). Zatezni moment = 5,0 Nm +/- 0,5 Nm. Preverite, ali ročica pravilno deluje: biti mora pod vzmetno napetostjo.

## 9. Čiščenje

Pri obdelavi se lahko v notranjosti električnega orodja odlagajo delci. To vpliva na hlajenje električnega orodja. Prevodne obloge lahko vplivajo na zaščitno izolacijo električnega orodja in povzročijo električne nevarnosti.

Električno orodje redno, pogosto in temeljito posesajte skozi vse sprednje in zadnje zračne reže ali spihajte s suhim zrakom. Pred tem električno orodje ločite iz električnega napajanja in pri tem nosite zaščitna očala in primerno protiprašno masko. Pri izpihanju pazite na pravilno odsesavanje!

## 10. Odpravljanje motenj

Stroji z elektronom VTC, TC, VC:



**Prikaz elektronskih signalov (7) sveti in številno vrtljajev se zmanjša (ne W...RT).**

Stroj je preveč obremenjen! Stroj pustite delovati v prostem teku, dokler prikaz elektronskih signalov ne ugasne.



**Stroj ne deluje. Prikaz elektronskih signalov (7) (odvisno od opreme) utripa.**

•••• Sprožila se je zaščita pred ponovnim zagonom. Če pri vključenem stroju priključite električni vtič ali se po izpadu električnega napajanja tok ponovno vrne, se stroj ne zažene. Stroj izključite in znova vključite.

## 11. Dodatna oprema

Uporabljajte samo originalno dodatno opremo Metabo.  
Glejte 6. stran.

Uporabljajte samo dodatno opremo, ki ustreza zahtevam in karakteristikam, navedenim v teh navodilih za uporabo.



Vedno uporabljajte obdelovalno orodje in zaščitni pokrov, predvidena za vsakokratno nalogo. **Glejte 6. stran.** (Slike so simbolične.)

**Naloge:**

1 = brušenje s površino

## sl SLOVENSKO

- 2 = rezalno brušenje
- 3 = vrtanje lukenj
- 4 = žične krtače
- 5 = brušenje s smirkovim papirjem
- 6 = poliranje

### Obdelovalno orodje:

- 1.1 = plošča za grobo struženje
- 1.2 = brusni lonec (keramični)
- 1.3 = diamantni brusni lonec "zid/beton"
- 2.1 = rezalna plošča "kovina"
- 2.2 = rezalna plošča "zid/beton"
- 2.3 = diamantna rezalna plošča "zid/beton"
- 2.4 = rezalna plošča za dvojni namen (kombinirana brusna in rezalna brusna plošča)
- 3.1 = diamantne vrtalne krone
- 4.1 = okrogla krtača
- 4.2 = skodelasta ščetka
- 5.1 = lamelni brusni krožnik
- 5.2 = brusni krožnik za brusne liste
- 6.1 = pribor za poliranje

### Predpisan zaščitni pokrov:

Tip A = rezalni zaščitni pokrov/zaščitni pokrov vklj. s sponko za zaščitni pokrov za rezalno brušenje

Tip B = zaščitni pokrov za brušenje

Tip C = zaščitni pokrov za brušenje in rezalno brušenje (kombinacija)

Tip D = zaščitni pokrov za brusni lonec

Tip E = zaščitni pokrov z odsesavanjem za površinsko brušenje

Tip F = zaščitni pokrov z odsesavanjem za rezalno brušenje

### Nadaljnja dodatna oprema: (glejte tudi [www.metabo.com](http://www.metabo.com))

#### A Protiprašni filter

Filter z drobnimi zankami preprečuje vdor grobih delcev v ohišje motorja. Redno ga snemajte in čistite.

#### B Večpoložajno streme za dodatni ročaj

Omogoča različne položaje ročaja.

#### C Streme za dodatni ročaj

Celotni program dodatne opreme najdete na [www.metabo.com](http://www.metabo.com) ali v katalogu.

## 12. Popravilo

 Popravila na Metabo električnem orodju naj opravljajo le kvalificirani električarji!

Pokvarjen električni kabel lahko zamenjate samo s posebnim, originalnim električnim kablom Metabo, ki ga lahko dobite pri servisni službi Metabo.

Glede električnega orodja Metabo, ki ga je treba popraviti, se obrnite na svojega zastopnika za Metabo. Naslov najdete na [www.metabo.com](http://www.metabo.com).

Sezname nadomestnih delov lahko prenesete z [www.metabo.com](http://www.metabo.com).

## 13. Varstvo okolja

Nastali brusni prah lahko vsebuje škodljive snovi: strokovno jih odstranite.

Emblažne materiale je treba odstraniti skladno z njihovo oznako po komunalnih smernicah. Nadaljnje napotke najdete na [www.metabo.com](http://www.metabo.com) v zavihku Servis.

Za okolju prijazno odstranjevanje in recikliranje izrabljenega stroja, embalaže in dodatne opreme upoštevajte nacionalne predpise.



Samo za države EU: električnega orodja ne mečite med gospodinjne odpadke! V skladu z evropsko direktivo 2012/19/EU o odpadnih elektronski in električni opremi je treba v skladu z nacionalnim zakonom izrabljeno električno orodje zbirati ločeno in odstraniti na okolju prijazen način.

## 14. Tehnični podatki

Razlage o podatkih na 4. strani. Spremembe v smislu tehničnega napredka so pridržane.

- $\varnothing$  = najv. premer obdelovalnega orodja
  - $t_{\max,1}$  = najv. dovoljena debelina obdelovalnega orodja na vpenjalnem območju pri uporabi dvoočesne matice (15)
  - $t_{\max,2}$  = najv. dovoljena debelina obdelovalnega orodja na vpenjalnem območju pri uporabi natezne matice Quick (1)
  - $t_{\max,3}$  = brusilna plošča/rezalna plošča: Najv. dovoljena debelina obdelovalnega orodja
  - $t_{\max,4}$  = najv. dovoljena debelina ploščatih krtač
  - M = navoj vretena
  - l = dolžina brusilnega vretena
  - n\* = število vrtljajev v prostem teku (največje število vrtljajev)
  - $nV^*$  = število vrtljajev v prostem teku (nastavljivo)
  - $P_1$  = nazivna vhodna moč
  - $P_2$  = izhodna moč
  - m = teža brez električnega kabla
- Merske vrednosti določene v skladu z EN 62841.

 Stroj je razreda zaščite II

~ izmenični tok

\* Stroji z oznako WE... : energetske bogate, visokofrekventne motnje lahko povzročijo nihanja v številu vrtljajev. Te izginejo takoj, ko odpravite motnje.

Navedeni tehnični podatki so odvisni od tolerance (v skladu z vsakokratnimi veljavnimi standardi).



### Emisijske vrednosti

Te vrednosti omogočajo oceniti emisije električne orodja in primerjavo različnih električnih orodij. Glede na pogoje uporabe, stanje električnega orodja ali električnih orodij je lahko dejanska obremenitev višja ali manjša. Pri oceni upoštevajte delovne premore in faze z manjšo obremenitvijo. Na osnovi ustreznih prilagojenih ocenjenih vrednosti določite primerne zaščitne ukrepe za uporabnika, kot so npr. organizacijski ukrepi.



Brušenje tankih površin ali drugih obdelovancev z veliko površino, ki hitro začnejo vibrirati, lahko vodi do znatno večje skupne

emisije hrupa (do 15 dB) kot navedene emisijske vrednosti hrupa. Tovrstne obdelovance je treba s primernimi ukrepi, kot so npr. namestitve težkih, prožnih blažilnih podlog, zaščititi pred odbojem hrupa. Tudi pri oceni tveganja zaradi obremenitve s hrupom in pri izboru primerne zaščite za sluh je treba upoštevati povečane emisije hrupa.

Skupna vrednost nihanja (vektorska vsota treh smeri), določena v skladu z EN 62841:

$a_{h,SG}$  = emisijska vrednost nihanja  
(brušenje površine)

$a_{h,DS}$  = emisijska vrednost nihanja  
(brušenje z brusilnim krožnikom)

$a_{h,P}$  = emisijska vrednost nihanja  
(poliranje)

$K_{h,SG/DS/P}$  = negotovost (nihanja)

Tipična raven hrupa z oceno A:

$L_{pA}$  = raven zvočnega tlaka

$L_{WA}$  = raven zvočnega moči

$K_{pA}, K_{WA}$  = negotovost

Pri delih lahko pride do prekoračitve nivoja hrupa 80 dB(A).



**Nosite zaščito za sluh!**

## GARANCIJSKI LIST

Firma in sedež garanta: Metabo d.o.o. Poslovna cona A 12 SI-4208 ŠENČUR

Datum dobave stroja: \_\_\_\_\_

Oznaka in tip stroja: \_\_\_\_\_

Serijska številka stroja: \_\_\_\_\_

Trajanje garancijskega roka: 12 mesecev po dobavi stroja

Čas zagotavljanja vzdrževanja, nadomestne dele in prikladne aparate: 3 leta po preteku garancije

Ozemeljsko območje veljavnosti garancije: Območje R Slovenije

Garant jamči za lastnosti, ki so navedene v Priručniku z navodili za uporabo in vzdrževanje ali brezhibno delovanje v garancijskem roku, ki začne teči z dobavo blaga potrošniku.

### Pravice potrošnika:

1. Če stroj, za katerega je izdana obvezna garancija, ne izpolnjuje specifikacij ali nima lastnosti, navedenih v garancijskem listu ali oglaševalskem sporočilu, lahko potrošnik najprej zahteva odpravo napak (potrošnik mora upoštevati zaporedje zahtevkov, kot so navedeni v nadaljevanju). Če napake niso odpravljene v skupno 30 dneh od dneva, ko je garant ali pooblaščen servis od potrošnika prejel zahtevo za odpravo napak, mora garant potrošniku brezplačno zamenjati stroj z enakim, novim in brezhibnim strojem.

2. Rok iz prejšnjega odstavka se lahko podaljša na najkrajši čas, ki je potreben za dokončanje popravila ali zamenjave, vendar za največ 15 dni. O številu dni za podaljšanje roka in razlogih za njegovo podaljšanje garant obvesti potrošnika pred potekom roka iz prejšnjega odstavka.

3. Če garant v roku za odpravo napake stroja ne popravi ali ne zamenja z novim, lahko potrošnik zahteva vračilo celotne kupnine od garanta ali zahteva sorazmerno znižanje kupnine.

Stroške za material, nadomestne dele, delo, prenos in prevoz izdelkov, ki nastanejo pri odpravljanju okvar oziroma nadomestitvi stroja z novim, plača garant.

### Uveljavljanje garancije:

Potrošnik uveljavlja garancijo pri pooblaščenih servisih Garanta, navedenih na garancijskem listu le ob predloženemu pravilno izpolnjenemu garancijskem listu in originalnemu računu. Uveljavljanje pravic iz naslova garancije potrošnik uveljavlja osebno, pisno po pošti ali po elektronski pošti. Stroške krije Garant, potrošnik pa je dolžen poskrbeti za pravilno embalaranje stroja, skladno s pravili dostavne službe.

### Opozorilo

Potrošnik ima zakonsko pravico, da zoper garanta v primeru neskladnosti blaga brezplačno uveljavlja jamčevalne zahtevke in da garancija ne izključuje njegovih pravic, ki izhajajo iz obveznega jamstva za skladnost blaga.

Garancija ne velja:

V primeru nepooblaščenega posega v blago,

V primeru mehanskih ali električnih okvar zaradi nepravilne uporabe blaga

V primeru poškodb med transportom po izročitvi blaga dostavni službi

V primeru, da k zahtevku za popravilo v garancijskem roku nista priložena garancijski list in originalni račun,

Za celotni potrošni material (krtačke, kabli, maziva, ležaji, itd.).

Ob nakupu blaga garant zagotavlja potrošniku:

tudi navodila za sestavo in uporabo ter seznam pooblaščenih servisov;

servis, ki ima pooblastilo garanta za izvajanje servisnih del na blagu ter z njim sklenjeno pogodbo za dobavo nadomestnih delov, če sam ne opravlja te dejavnosti;

brezplačno odpravo napak v času garancijskega roka;

proti plačilu popravilo, vzdrževanje blaga, nadomestne dele in prikladne aparate vsaj tri leta po poteku garancijskega roka tako, da servis opravlja sam ali ima sklenjeno pogodbo o servisiranju z drugo osebo.

### Pooblaščenih servisov za uveljavljanje garancije:

VARESI d.o.o.

Cesta v Gorice 2a

1000 Ljubljana Tel: 01/505 75 81

[metabo@varesi.si](mailto:metabo@varesi.si)

Elektroserwis Povše d. o. o.

Kersnikova cesta 2 D

3320 Velenje Tel: 0590-39-252, 031/599-001

[info@elektroserwis-](mailto:info@elektroserwis-povse.com)

[povse.com](http://povse.com)



Metabo 3-letna garancija

XXL garancija je na voljo za vse kupce Metabo strojev v roku 4.tedne od dobave stroja.

Potrdilo o 3-letni garanciji in vsi pogoji so objavljeni na navedeni spletni strani <https://portal.metabo-service.com/si-SI/service-portal/>

Obiščite jo in izpolnite potrebne podatke za 3-letno XXL Metabo garancijo.











Metabowerke GmbH  
Metabo-Allee 1  
72622 Nuertingen  
Germany  
[www.metabo.com](http://www.metabo.com)

**metabo**®